

ZK 500 HE

Données techniques

Zyklus
made by Pemat



ZK 500 HE

Les malaxeurs synchrones Zyklos

Zyklos
made by Pemat

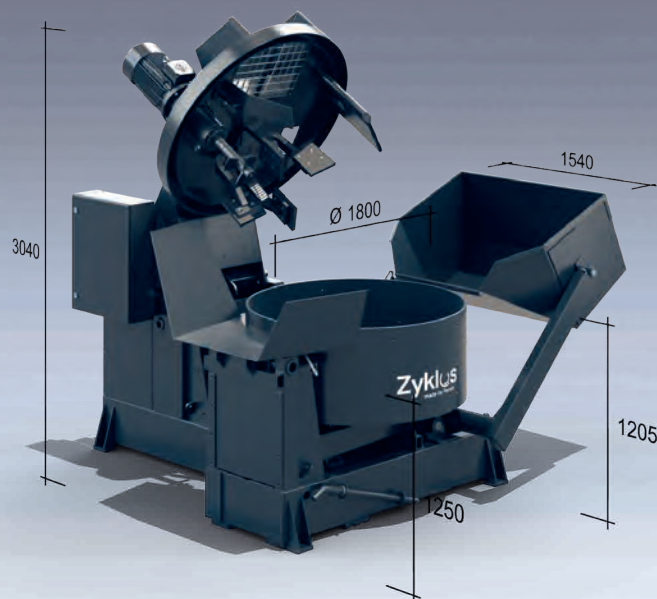
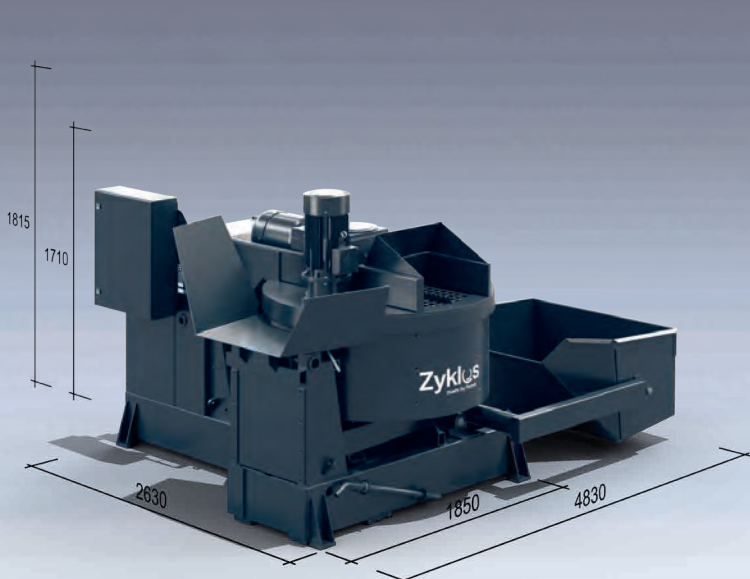

ZK 500 HE

Les malaxeurs synchrones Zyklos de Pemat

Données techniques

Contenance utile (béton fini) env. litres	500
Charge sèche (max.) env. litres / kg	865 / 800
Diamètre cuve de malaxage mm	1.704
Mouvement cuve de malaxage	basculante hydraulique
Mouvement bras basculant	hydraulique
Skip exécution	hydraulique
Puissance batteur kW	15
Puissance hydraulique kW	7,5
Puissance cuve kW	5,5
Puissance cuve basculante kW	–
Pneumatique	–
Tension V	400
Fréquence Hz	50
Poids environ env. kg	4.250