

ZZ 75 HE

Données techniques

Zyklus
made by Pemat



ZZ 75 HE

Les malaxeurs synchrones Zyklos

Zyklos
made by Pemat

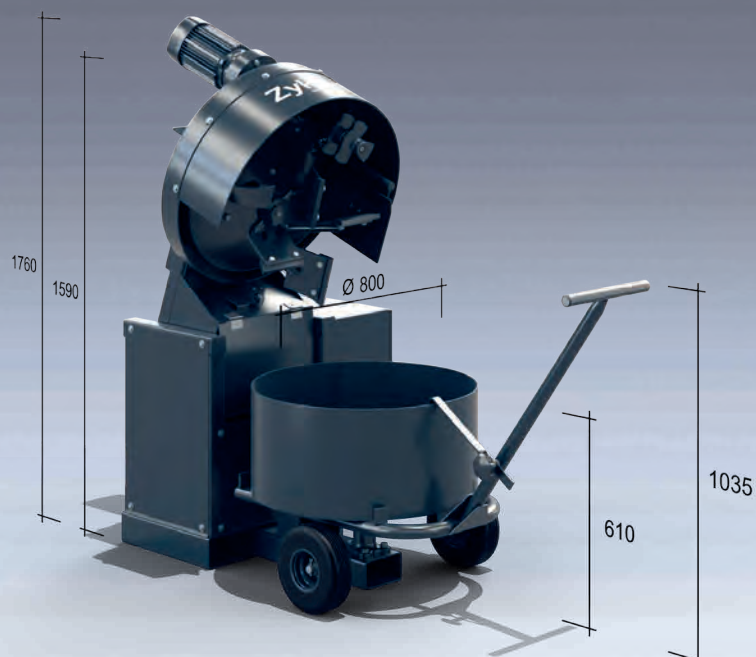
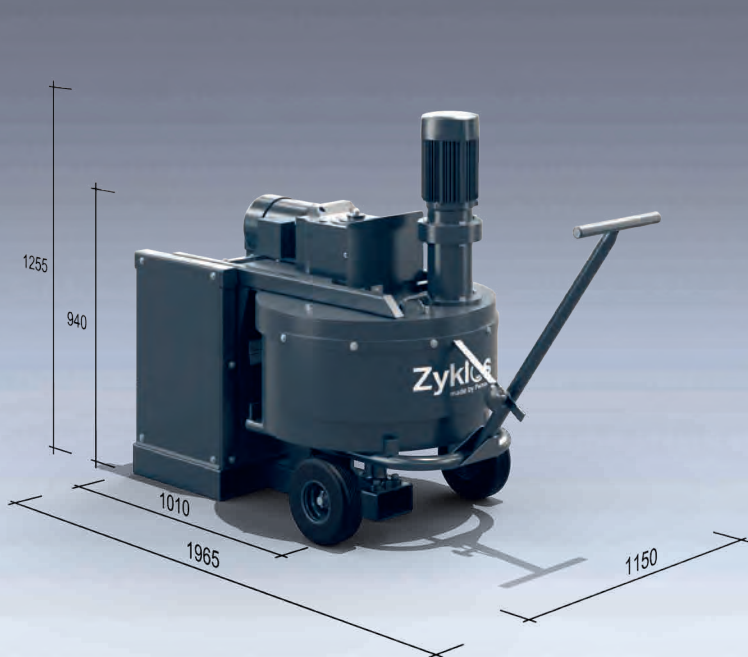

ZZ 75 HE

Les malaxeurs synchrones Zyklos de Pemat

Données techniques

Contenance utile (béton fini) env. litres	75
Charge sèche (max.) env. litres / kg	108 / 120
Diamètre cuve de malaxage mm	800
Mouvement cuve de malaxage	mobile
Mouvement bras basculant	hydraulique
Skip exécution	-
Puissance batteur kW	2,2
Puissance hydraulique kW	1,1
Puissance cuve kW	-
Puissance cuve basculante kW	-
Pneumatique	-
Tension V	400
Fréquence Hz	50
Poids environ env. kg	460